







Visore Oculus Quest - REALTA' VIRTUALE

Smart Glasses - REALTA' AUMENTATA

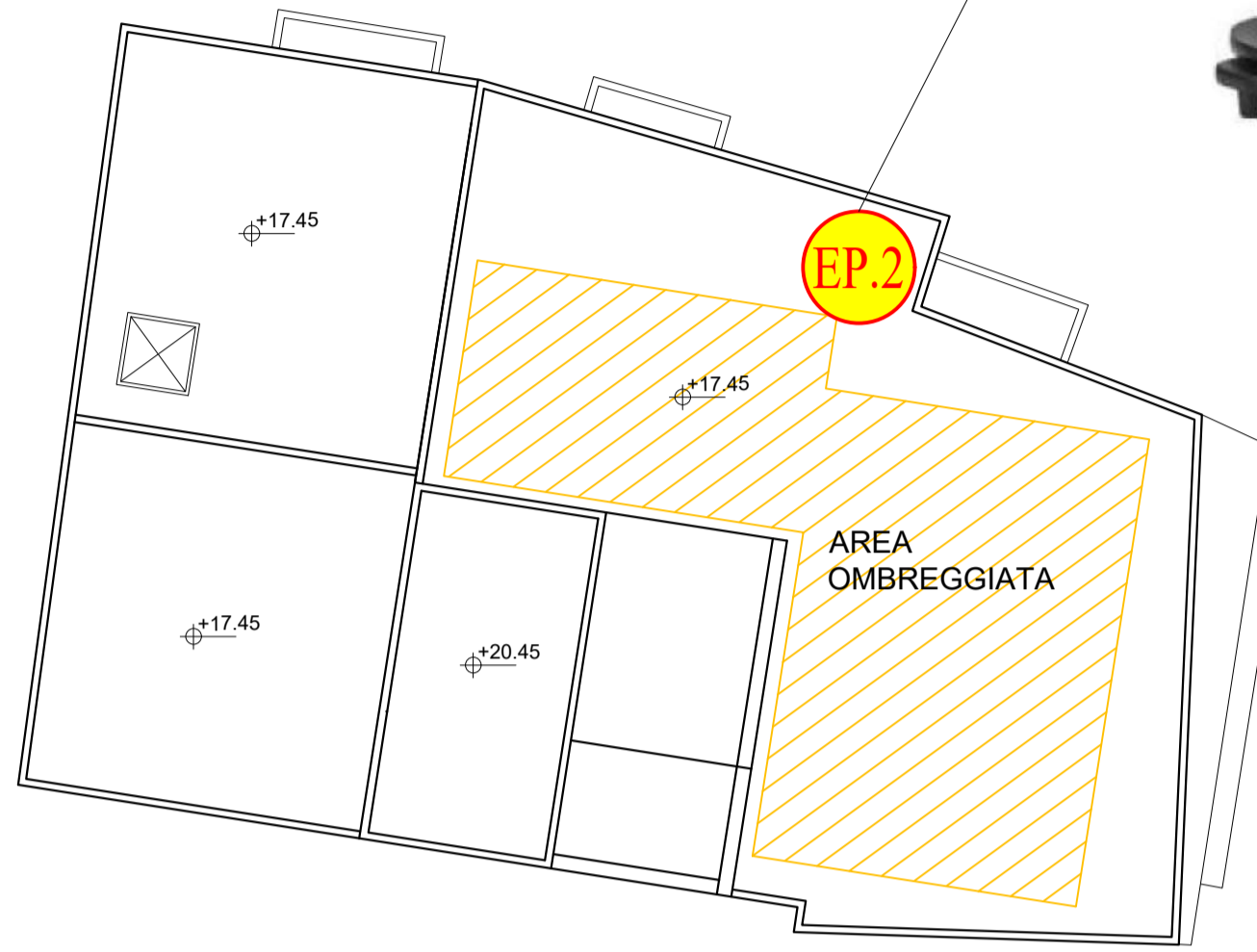
La Cripta rappresenterà un mini museo virtuale e conterrà testi scrollabili, immagini, video, ricostruzioni 3d o altri prodotti multimediali, una raccolta di oggetti interattivi con cui interagire in prima persona per conoscere e approfondire storie, eventi e personaggi della cattedrale di Taranto

EP.2



AREA OMBREGGIATA

Terrazzo edificio per le attività pastorali

Installazione di n° 1 telescopio audioguidato, che permette di trovare rapidamente nel cielo stellato gli oltre 14.000 oggetti memorizzati. Una volta orientato il telescopio, con l'ausilio della pulsantiera illuminata, si sceglie l'oggetto desiderato dalla banca dati e si seguono le indicazioni, muovendo manualmente il telescopio in base alle frecce visualizzate sul display. In poco tempo avrete puntato il telescopio sull'oggetto prescelto, per cui, guardando attraverso l'oculare, lo troverete nel campo visivo.

LEGENDA

- CR.10** REALTA' VIRTUALE: N° 2 VISORI OCULUS QUEST
REALTA' AUMENTATA: N° 2 SMART GLASSES
- EP.2** N° 1 TELESCOPI AUTOGUIDATO
- ST.3** N° 3 MONITOR DIGITAL SIGNAGE
- CT.6** N° 1 POSTAZIONE TOTEM PHOTO BOOTH
- CT.3** N° 2 VIDEOPROIETTORI PER VIDEOMAPPING
Panasonic modello PT-RZ970LBEJ o similare

Monitor digital signage, da installare all'interno degli armadi restaurati



Postazione Totem Photo Booth

SEZIONE A-A'

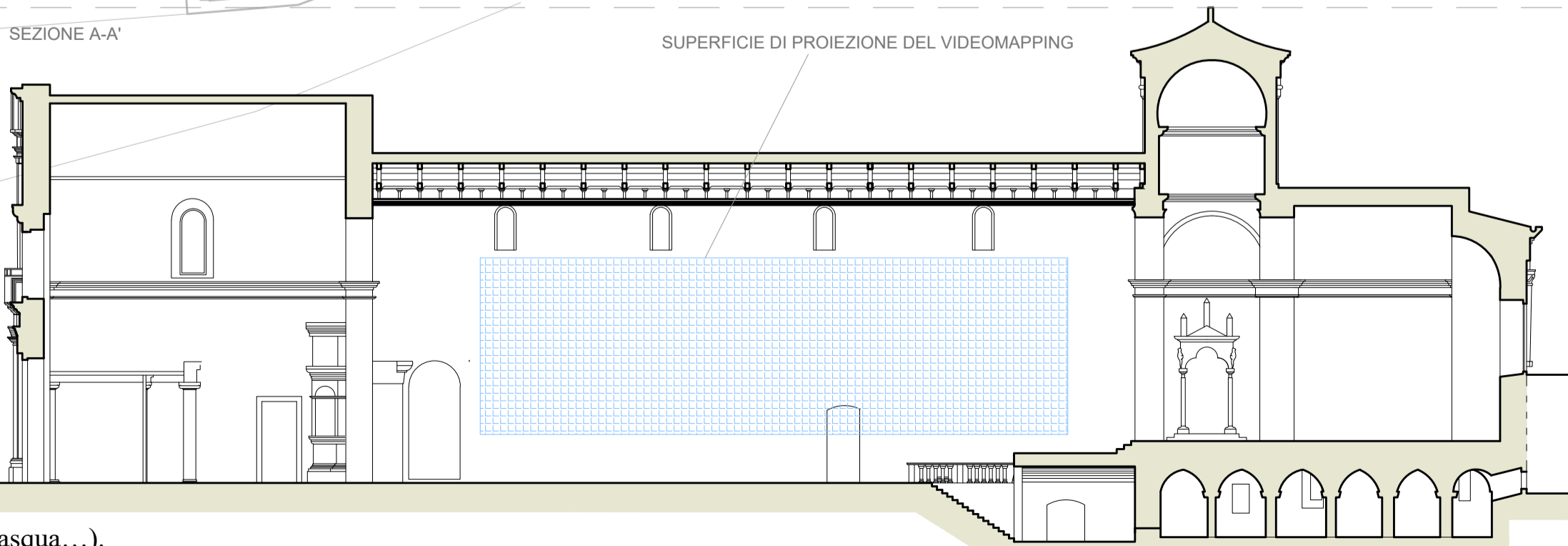
SUPERFICIE DI PROIEZIONE DEL VIDEOMAPPING

Verranno installati due videoproiettori che durante le ore di visita, proietteranno sulle pareti interne della Basilica, immagini e video riguardanti la Storia della Cattedrale, del Santo patrono San Cataldo e di volta in volta, filmati che saranno proiettati in funzione del periodo liturgico (Avvento, Natale, Quaresima, Pasqua...).

REGIONE PUGLIA
ARCIDIOCESI DI TARANTO

POR FESR PUGLIA 2014-2020 -
ASSE VI - TUTELA DELL'AMBIENTE E PROMOZIONE DELLE RISORSE NATURALI E CULTURALI.
AZIONE 6.7 - INTERVENTI PER LA VALORIZZAZIONE E LA FRUIZIONE DEL PATRIMONIO CULTURALE
ADOZIONE AVVISO PUBBLICO PER LA SELEZIONE DI INTERVENTI PER LA VALORIZZAZIONE E LA FRUIZIONE DEL PATRIMONIO CULTURALE APPARTENENTE AD ENTI ECCLESIASTICI



"LA BASILICA CATTEDRALE DI SAN CATALDO A TARANTO INCLUSIVE & DIGITAL ART PROJECT: MILLE ANNI DI STORIA PER CREARE INSIEME IL FUTURO"

RESPONSABILE UNICO PER IL PROCEDIMENTO
DON FRANCESCO SIMONE

PROGETTO ESECUTIVO

Gruppo di professionisti:
Arch. Leda RAGUSA

STUDIO ASSOCIATO **START**
DOTT. ING. GIANFRANCO TONTI
DOTT. ING. STEFANO TOMASSI
ING. GIORGIO TONTI
ING. MASSIMO LO IACONO

Titolo: **PROGETTO: SISTEMI DI SOLUZIONI INNOVATIVE, MULTIMEDIALI E DI PROCESSO**

Elaborato: **IM.09**

Scala: **VARIE**

DICEMBRE 2019